

# ÇUKUROVA

FORKLİFT

CF 25/30/40



*“Bizim İşimiz, Sizin Başarınız...”*



## OPERATOR KABİNİ



### Maximum Operatör Konforu

- Ayarlanabilir direksiyon kolunu side-shift ataşmanı, ayarlanabilir rahat koltuğu, ergonomik pedalı, fonksiyonel kumanda sistemi, mükemmel kullanım ortamı.
- Düşük ses ve titreşim seviyesi.
- Yüksek manevra kabiliyeti.
- Yüksek verimlilik.
- Mükemmel görüş alanı





## SERVİS - BAKIM

### Düşük İşletme Maliyeti

- Tüm servis ve bakım noktalarına daha az zaman ve efor harcanarak kolay erişim imkanı.
- Uzun servis aralıkları ile düşük yedek parça maliyetleri.

CE işaretli - Tüm güvenlik önlemleri makina direktifi 98/37/EC standartlarına uygun olarak karşılanmıştır.



# TEKNİK ÖZELLİKLER

## Güçlü Perkins Motor

Yüksek gücü ve performansı ile bütün dünyada kendini kanıtlamış, sessiz, üstün yakıt tasarrufu sağlayan, yeni PERKINS dizel motor.

## Kullanım Güvenliği

Yere yakın profili ile stabilite sağlayan yeni dizayn şasi. Her türlü zorlanma ve kullanım koşullarına dayanacak şekilde, kullanım güvenliği düşünülerek üretilmiş, geniş endüstriyel lastikler.

## Çalışma Aparatları

Çok seçenekli çalışma aparatları ile yüksek verimlilik.

## Kaldırma Kapasiteleri

Aşağıdaki grafikler, tüm forklift modellerimizin, değişik yük merkezlerinde kaldırma kapasitelerini göstermektedir. Grafiklerin solunda yer alan tablolarda verilen kesin kapasiteler, kaldırma sistemi mukavemeti ve direksiyon dingili için gerekli minimum aks ağırlığına yönelik yapılan hesaplara dayanmaktadır. Bu değer, standart makineler içindir.

Daha fazla bilgi için, en yakın Çukurova bayileri ile kontak kurunuz.

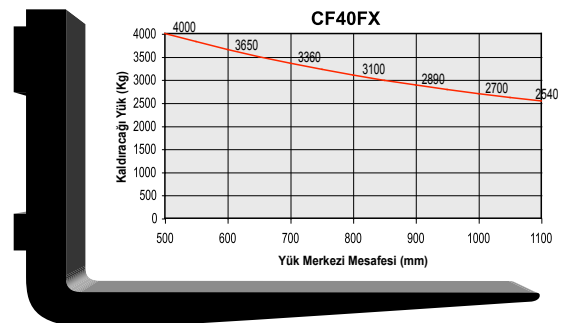
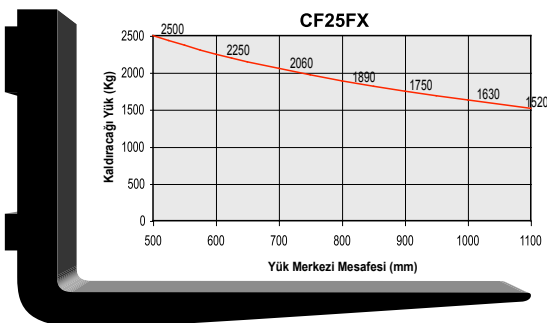
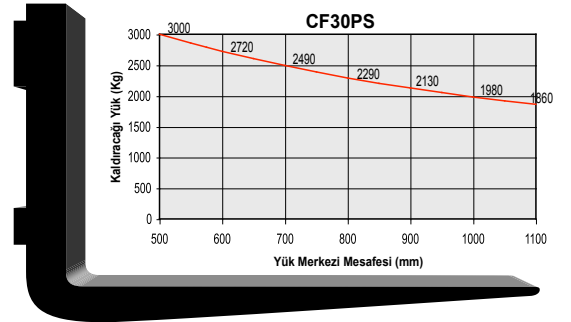

## Karakteristikler

Model			CF 25FX	CF 30PS	CF 40FX
Yük Kapasitesi	kg	Q	2500	3000	4000
Yük Merkezi	mm	C	500	500	500
Motor			Dizel	Dizel	Dizel
Operatör			Oturarak	Oturarak	Oturarak
Lastikler			P	P	P
Dingil (x=tahrik)			2x / 2	2x / 2	2x / 2

## Ölçüler

Max. Kaldırma Yüksekliği	mm	h3	**3200	**3000	**3185
Serbest Kaldırma Yüksekliği	mm	h2	**145	**160	*
Tam Serbest Kaldırma	mm	h5	*	*	*
Çatallar	mm	L1xB2xS	1100x100x45	1100x125x45	1100x125x45
Tilt Açıları	Derece	a/b	6/10	6/10	6/10
Toplam Boy	mm	L2	2500	2785	2995
Toplam Genişlik	mm	B1	1230	1340	1418
Mast İnmiş Yükseklik	mm	h1	**2220	**2070	**2360
Mast Çıkmış Yükseklik	mm	h4	**3670	**3500	** 3937
Korkuluk Yüksekliği	mm	h6	2115	2160	2265
Dönüş Yarıçapı	mm	Wa	2150	2332	2600
Yük Mesafesi	mm	X	445	575	550
İstif için Yol Genişliği	mm	ASt4	3895	4195	4450

## Performans

Stabilite	DIN/ISO		Evet	Evet	Evet
Yüklü - Yüksüz Hız	km/h		20/21	19/20	17/18
Çatal Kaldırma Hızı	m/s		0,45	0,60	0,40
Çatal İniş Hızı	m/s		0,45	0,59	0,40
Çeki Kanca Çekiş Gücü	N		12750	20000	18900
Tırmanma	%		***21	***24	***21

## Ağırlıklar

Yüksüz Ağırlık	kg		3830	4640	5530
Yüksüz Ön Dingil Yüğü	kg		1575	2010	2210
Yüksüz Arka Dingil Yüğü	kg		2255	2630	3320
Yüklü Ön Dingil Yüğü	kg		5542	6720	8420
Yüklü Arka Dingil Yüğü	kg		788	920	1110

## Şasi

Lastikler Ön			7.00x12-14	28x9-15	8.25x15-14
Lastikler Arka			6.5x10-10	6.5x10-10	7.00x12-14
Dingil Açıklığı	mm	Y	1610	1720	1900
Ön Dingil Eksen Açıklığı	mm	t1	1031	1108	1184
Arka Dingil Eksen Açıklığı	mm	t2	1016	1016	1090
Zemin Açıklığı (mast)	mm	Z	110	130	135
Zemin Açıklığı ( şasi)	mm	H1	100	135	210
Servis Freni (ayak)			Hidrostatik+Hidrolik	Hidrostatik+Hidrolik	Hidrostatik+Hidrolik
Park Freni			Mekanik	Mekanik	Mekanik

## Motor

Akü Volt - Kapasite	V/ah		12 / 90	12 / 90	12 / 105
Motor - Model			Perkins 404C-22	Hyundai AG45	Perkins 1104C-44
Motor - Güç - Devir (SAE j1349)	Bhp/rpm		50/2800	56/2500	86/2400
Motor Moment (SAE j1349)	Nm/rpm		143/1800	173/1500	302/1400
Motor Silindir Sayısı - Hacim	cm3		4/2216	4/2607	4/4400
Silindir Çapı x Strok	mm		84x100	91x100	105x127
Yakıt Tankı Kapasitesi	lt		60	70	84

## Transmisyon

Transmisyon			Hidrostatik	Powershift	Hidrostatik
Debriyaj			--	--	--
Vites (ileri - geri)			1/1	1/1	1/1

## Hidrolik

Max. Basınç	bar		160	175	190
Çalışma Basıncı (ataşman)	bar		150	150	150
Direksiyon			Hidrostatik	Hidrostatik	Hidrostatik
Hidrolik Tankı Kapasitesi	lt		60	45	87

\* Opsiyonel \*\* Standart Mast Ölçüleridir \*\*\* Hesaplama Değeridir

## ÖLÇÜLER & MAST ÖZELLİKLERİ

### Yüksek Görüşlü Mast

Çok çeşitli dubleks, tripleks, tam serbest kaldırma mastları. Yükün ve operatörün, en üst düzeyde güvenliğini sağlayan, özel çelik profil kızaklar ve ağır hizmet tipi özel makaralar.

Çift Kaldırma silindrinin sağladığı mükemmel görüş alanı, seri hareket olanağı ve güvenilirlik.

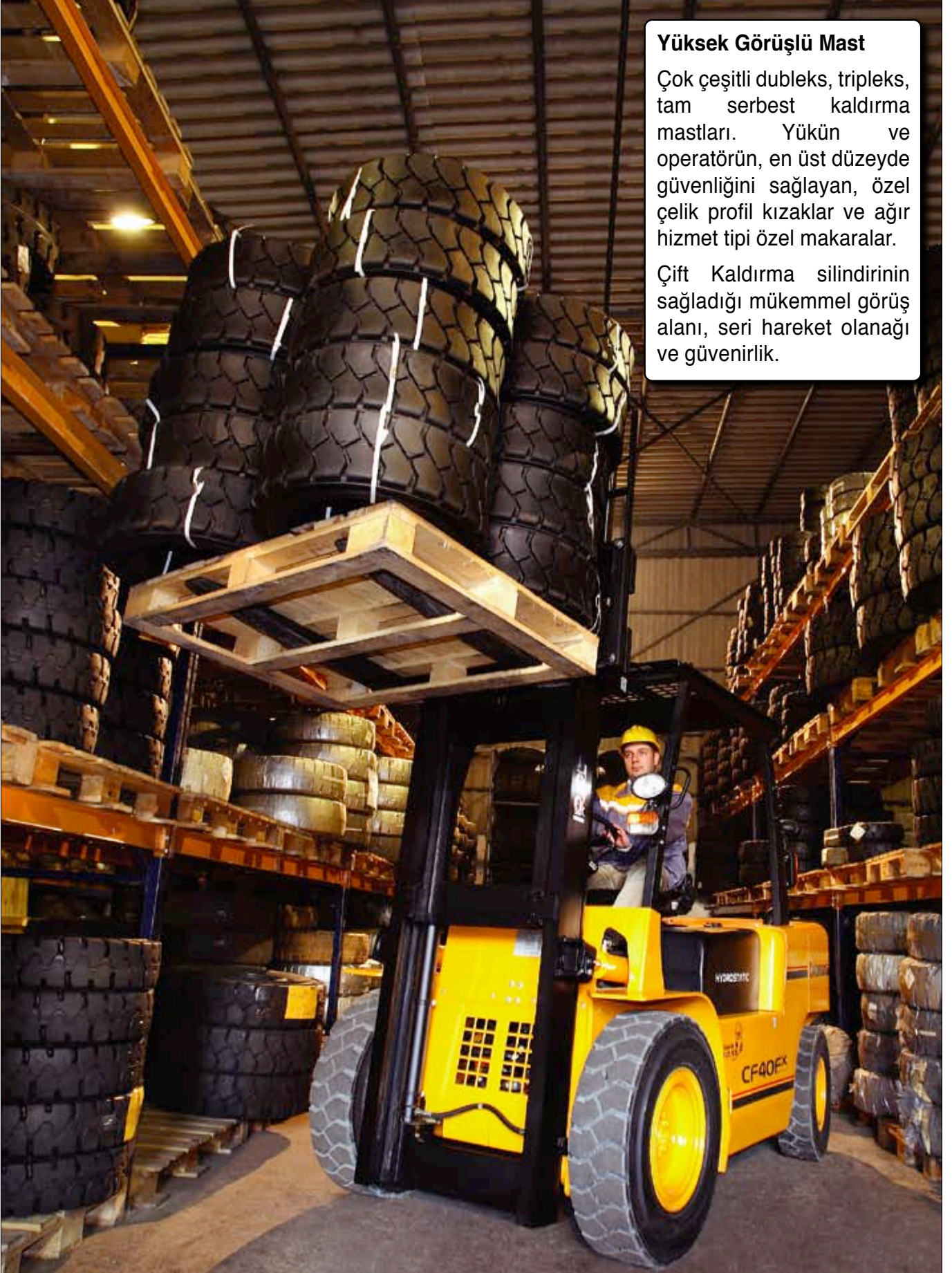

## Cukurova CF 25FX

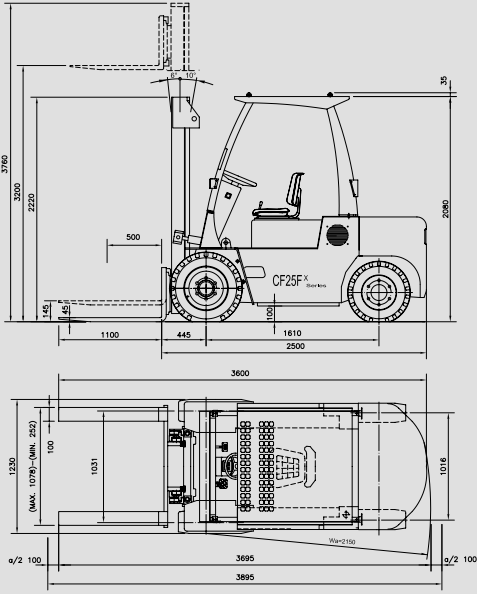

Mast Tipi	Max. Çatal Yüksekliği	Mast Yüksekliği		Full Free Kaldırma	500 mm yük merkezinde yük kapasitesi
		h3 mm	h1 mm inmiş		
FL09 STD	3200	2220	3760	-	2500
DU02	4010	2645	4635	-	2260
DU03	4525	2910	5165	-	2090
DU04	5025	3160	5655	-	1925
FFL5	2740	1950	3362	1340	2500
FFT6	4075	1950	4724	1315	2040
FFT7	5050	2275	5699	1640	1600
FFT8	6160	2645	6809	2010	1100

## Cukurova CF 30PS

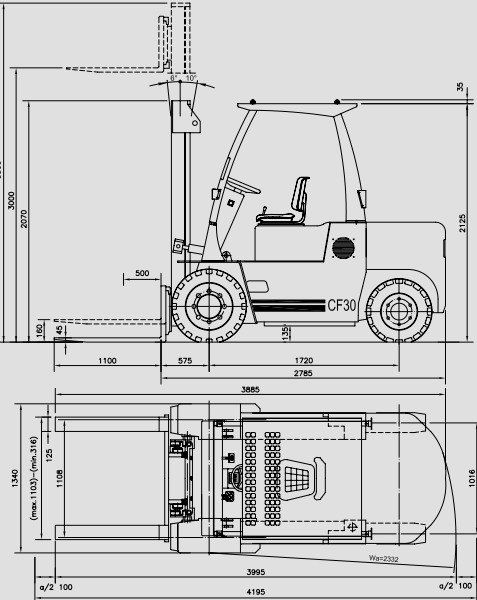

Mast Tipi	Max. Çatal Yüksekliği	Mast Yüksekliği		Full Free Kaldırma	500 mm yük merkezinde yük kapasitesi
		h3 mm	h1 mm inmiş		
FL10 STD	3000	2070	3500	-	3000
DU02	4000	2695	4679	-	2730
DU03	4500	2945	5179	-	2560
DU04	5000	3195	5679	-	2400
FFL5	2750	2000	3430	1334	3000
FFT6	4060	2000	4760	1318	2570
FFT7	4950	2295	5645	1613	2280
FFT8	6150	2695	6845	2013	1900

## Cukurova CF 40FX

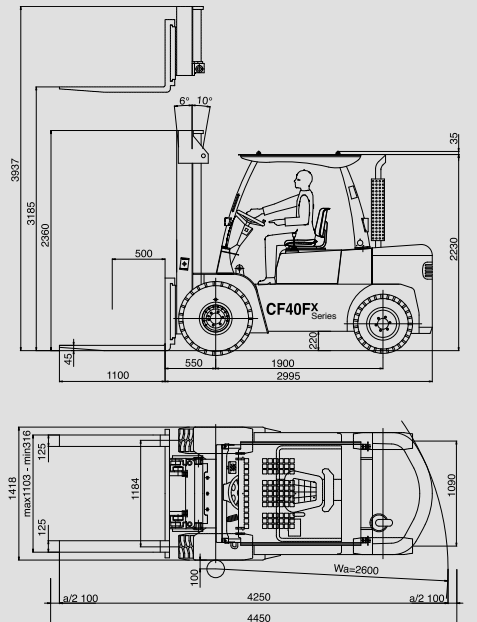

Mast Tipi	Max. Çatal Yüksekliği	Mast Yüksekliği		Full Free Kaldırma	500 mm yük merkezinde yük kapasitesi
		h3 mm	h1 mm inmiş		
DU01 STD	3185	2360	3937	-	4000
DU02	4045	2790	4797	-	3630
DU03	4550	3040	5297	-	3410
DU04	5050	3290	5797	-	3200
FFL5	2930	2150	3685	1412	4000
FFT6	4285	2150	5064	1391	3270
FFT7	4920	2360	5694	1601	2990
FFT8	6210	2790	6984	2031	2430

- Broşürde sergilenen ürün resimleri, satın aldığınız ürünlerden farklılık gösterebilirler.
- Üretici firma, önceden herhangi bir bilgi vermeden ürünlerde değişiklik yapma hakkını saklı tutar.
- Kullanılabilir diğer opsiyonel ekipmanlar için ÇUKUROVA bayinizle kontak kurunuz.



**ÇUKUROVA MAKİNA İMALAT ve TİCARET A.Ş.**  
Adana Yolu PK.61 33470 Tarsus - Mersin / TÜRKİYE  
Tel: 0 324 616 26 78 Fax: 0 324 616 32 20  
www.cumitas.com info@cumitas.com

BAYİ KAŞESİ